

8 7 6 5 4 3 2 1

F
E
D
C
B
A

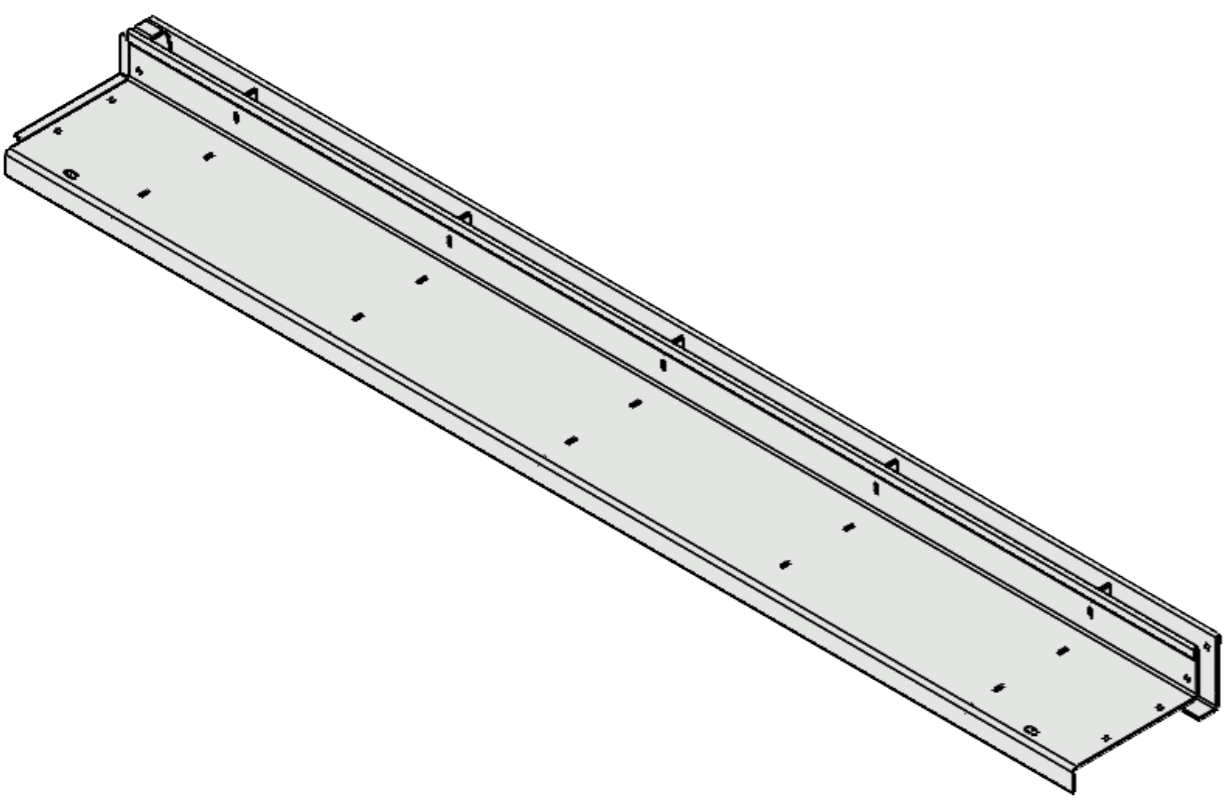
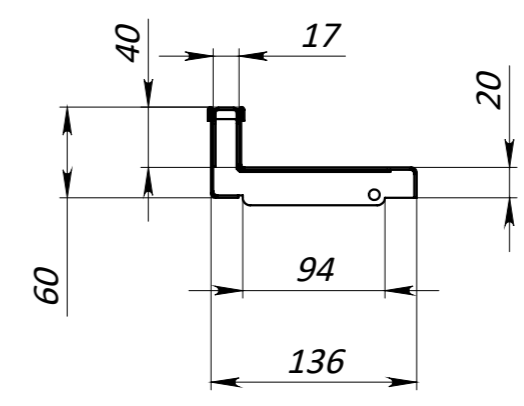
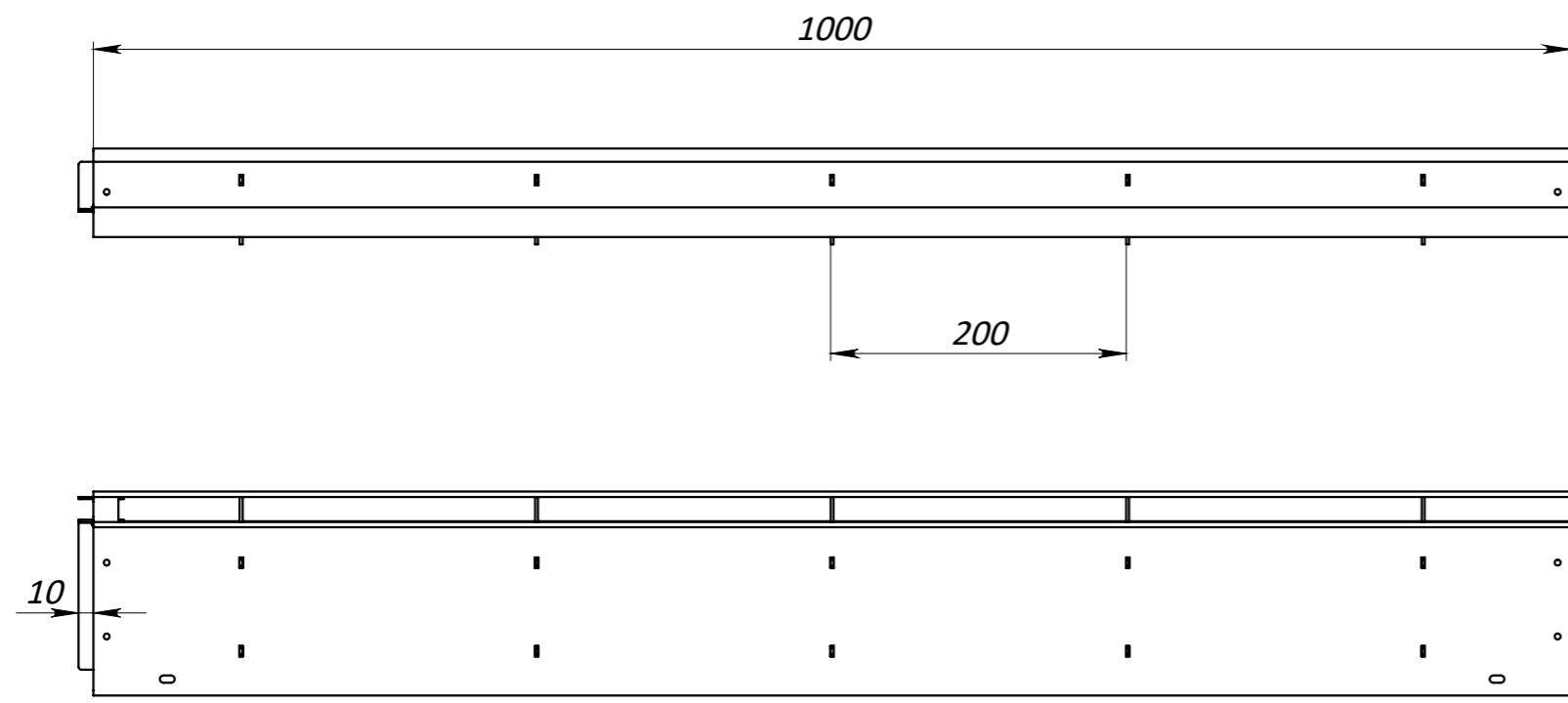

1. Розміри для довідок;
2. Невказані граничні відхилення розмірів $H14, h14, \pm IT14/2$;
3. Загальні допуски форми і розміщення - ГОСТ 30893.2-2002;
4. Цинкове покриття згідно ISO1461:2009
5. Виробник залишає за собою право без повідомлення споживача вносити зміни в конструкцію виробів для поліпшення їх технологічних і експлуатаційних параметрів, що не вплине на якість та властивості виробу.

РОЗМІРИ ВКАЗАНО В МІЛІМЕТРАХ		ПОКРИТТЯ:		ГОСТРІ КРОМКИ ТА КРАЇ ПРИТУПИТИ		НЕ МАСШТАБУВАТИ КРЕСЛЕННЯ		ВЕРСІЯ	
ДОПУСКИ: ISO 2768-m ЛІНІЙНІ: КУТОВІ:		Гаряче цинкування				VODALAND			
						НАЙМЕНУВАННЯ:			
						Насадка щілинна сталева оцинкована L-тип пряма H40			
						Base DN100 A15			
						Клас навантаження A15			
				МАТЕРІАЛ:		АРТИКУЛ:		A3	
				Оцинкована сталь		2017-1LS-40			
				МАСА: 3.53 кг		МАСШТАБ: 1:5		ЛИСТ 1 з 1	

8 7 6 5 4 3 2 1